

B2222-1 SERİSİ

B2222-1-0982BB

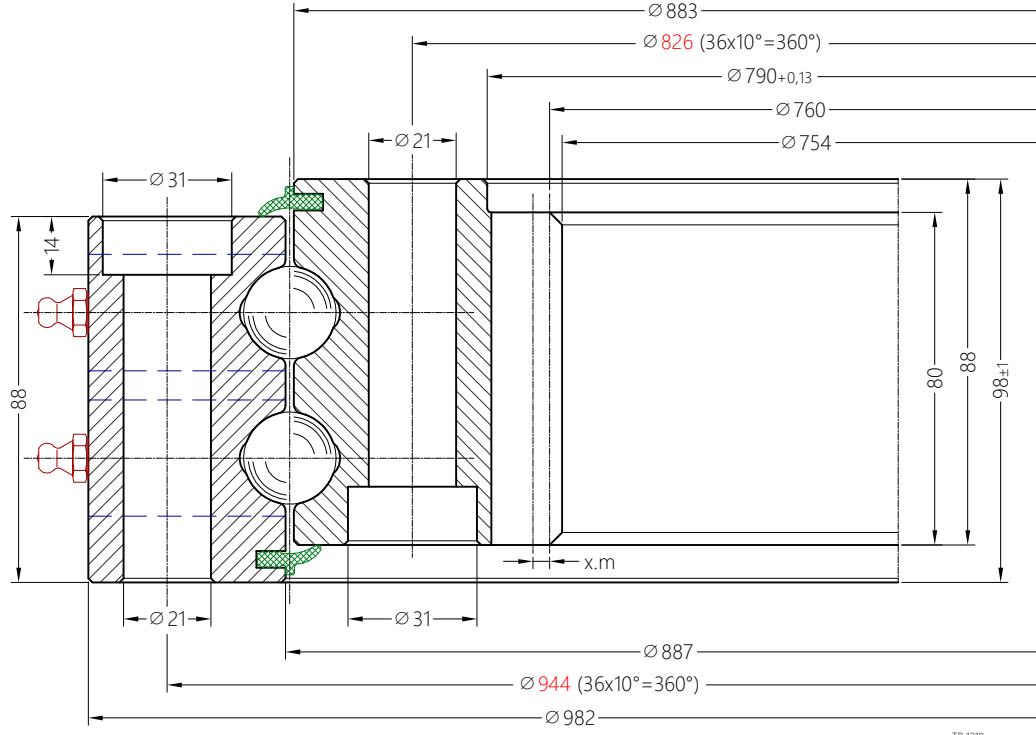

TR.1219

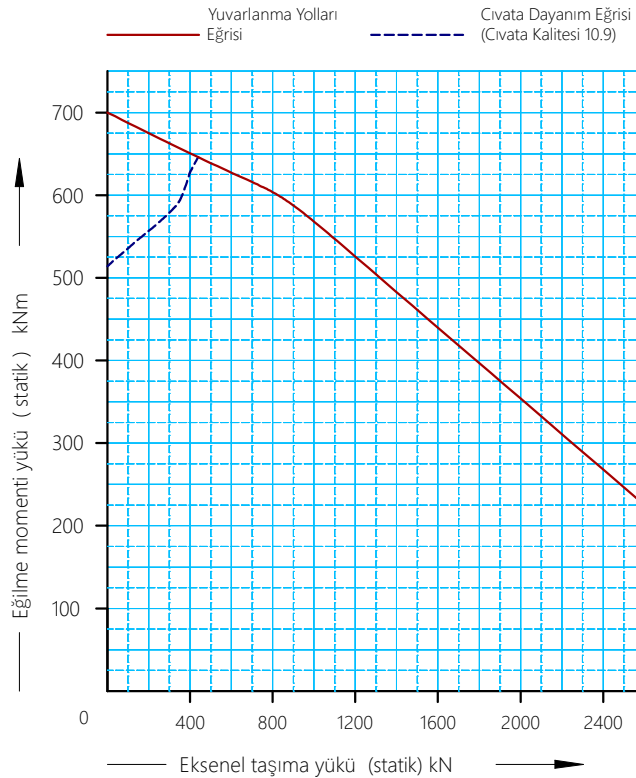

GR.1219

Dişli Normu		DIN 3972
Modül (m)		8
Diş Sayısı (Z)		95
Kavrama Açısı (α)		20°
Kaydırma Faktörü Miktarı (x.m)		-4
Diş Başı Eksiltmesi Miktarı (k.m)		1
Dişli Tanjansiyel Dayanımı F_{norm} (kN)		55,7
Dişli Tanjansiyel Dayanımı F_{maks} (kN)		111,4
Rulman Boşluk Değeri (Radyal)		$\leq 0,040$
Rulman Boşluk Değeri (Eksenel)		$\leq 0,040$
Diş Çember Bağlantı Civatası (10.9) x Adet		M20 x 36
İç Çember Bağlantı Civatası (10.9) x Adet		M20 x 36
M20 (10.9) Civata Sıkma, Tork Değeri (Nm)		* 279 558
M20 (12.9) Civata Sıkma, Tork Değeri (Nm)		* 324 648
Gresörlük Ölçüsü ve Adedi		(2x180°)M10x1
Çember Malzemeleri		42CrMo4 Q+T
Ağırlık (kg)		170

TR.1219

* Civata Ön Sıkma Tork Değeri (%50)